

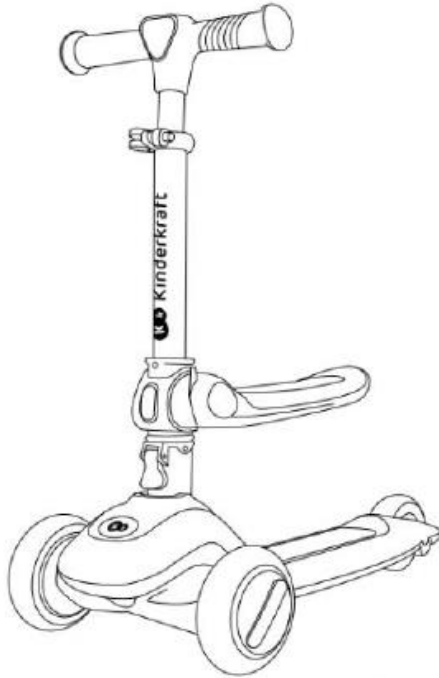

Kinderkraft

Discover the world together

HALLEY



LT PASPIRTUKAS

LV SKŪTERA

ET TÕUKERATTA

LT PASPIRTUKO VADOVAS

LV SKREJRITEŅU CEĻVEDIS

ET TÕUKERATTA JUHEND

MODELIS / MODELIS / MUDEL : HALLEY

Perž. / Red. / Ver: 1.5

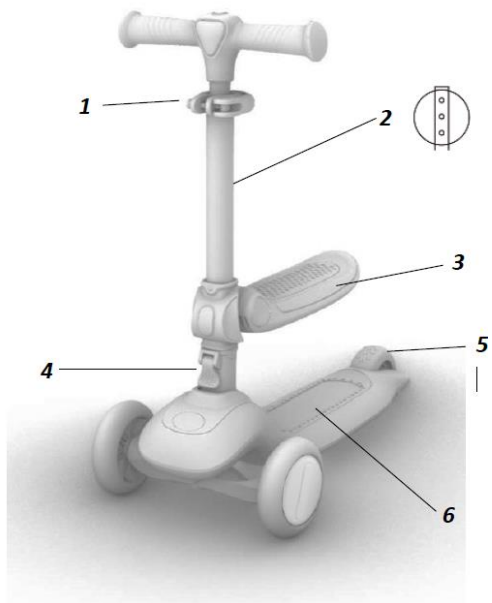

A

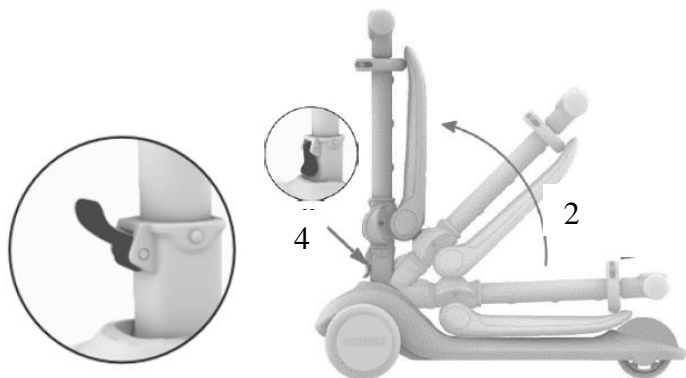

B



C



D



E



F

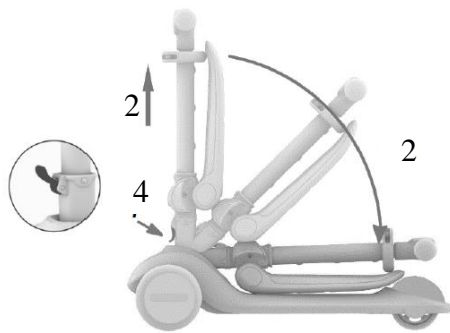

G

Gerbiamas kliente!

Dėkojame, kad įsigijote „Kinderkraft“ gaminį.

Mūsų gaminiai sukurti tam, kad padėtų jūsų vaikui - visada rūpinamės saugumu ir kokybe, tokiu būdu užtikrindami geriausią pasirinkimą.

SVARBU! IŠSAUGOKITE ATEIČIAI.

SAUGOS INSTRUKCIJOS IR ATSARGUMO PRIEMONĖS**ĮSPĖJIMAS!**

- Instrukcijų laikymasis užtikrina saugų naudojimą paspirtuku. Atidžiai perskaitykite instrukcijas prieš naudojantis paspirtuku ir išsaugokite jas ateičiai. Rekomenduojamas amžius: nuo 12 mėnesių.
- Naudokite apsaugas, kaip šalmai, pirštinės, alkūnų ir kelių apsaugos. Šis produktas yra skirtas naudotis lauke, nenaudokite gatvėse. Paspirtukas nėra skirtas naudotis arti morotinių transporto priemonių, gatvių, baseinų, kalvų, laiptų ar nelygios žemės.
- Žaislas turi būti naudojamas ant lygių paviršių, be jokių kliūčių.
- Norint išvengti rimtų susižeidimų, būtina nuolatinė suaugusiojo priežiūra.
- Siekiant išvengti kritimų, susidūrimų, kurie sukeltų susižeidimus naudotojams arba aplinkiniams, tėvai/globotojai turėtų vaikus pamokyti laikytis saugumo. Prieš jūsų vaikui pradėdant naudotis paspirtuku, jam paaiškinkite saugaus naudojimo taisykles.
- Asmuo naudojantis šiuo produktu turi visada devėti batus.
- Paspirtuko surinkimas turi būti atliekamas suaugusiojo žmogaus. Prieš kiekvieną naudojimą patikrinkite, ar produktas nėra pažeistas ar nusidevėjęs ir kad visos dalys ir sutvirtinimai yra geros būklės. Įsitinkite, kad varžtai ir segimo dalys atlieka savo automatinio užsifiksavimo funkciją. Patikrinkite, ar surinktas pilnai ir geros būklės. Jeigu pastebėjote, kad trūksta dalių arba jos yra sugedusios, nenaudokite produkto, bei susisiekite su pardavėju.
- Atsargiai važiuokite paspirtuku, jūs turėtumėte žinoti, kaip važiuoti, kad išvengtumėte susidūrimų ar nukritimų, kurie sužeistų jus ar aplinkinius.
- Saugiausios vietos naudoti paspirtuką yra ten, kur ribojamas eismas, kaip privačios zonos, žaidimų aikštelės, mokyklos aikštelės ir poilsio zonos.
- Maksimalus naudoto svoris paspirtuku sėdint – 20 kg, stovint – 50 kg.
- Išsaugokite pakuotę arba išmeskite ją pagal vietinius įstatus.
- Vaikų saugumui, nepalikite pakuotės dalių laisvai pasiekiamų (plastikiniai maišai, kartoninės dėžės, t.t.). Uždusimo pavojus!
- Prieš kiekvieną važiavimą įsitinkite, kad apsauginė sulankstymo sagtis

užfiksuota.

- Dėmesio, naudojimo metu stabdis įkaista! Reikia atkreipti vaiko dėmesį, kad tiesioginio sąlyčio metu su oda gali nudegti.
- Produktas skirtas važiuoti tik vienam asmeniui.
- Keisdami vairo aukštą ar lankstant, saugokite pirštus, suspaudimo pavojus.

Paspirtuko dalys:

1. Užrakinimo sagtis
2. Vairo rėmas
3. Sėdynė
4. Sulankstymo sagtis
5. Stabdis
6. Paspirtuko pagrindas

Dviračio montavimas

Pirštų prispaudimo pavojus! Išlankstant būkite labai atsargūs.

Prieš išlankstant paspirtuką, įsitinkinkite, kad sulankstymo sagtis (4) yra atrakinta, kaip parodyta (A pav.). Norėdami atrakinti paspirtuką, laikykite už rėmo (2) ir atlenkite metalinį vamzdelį į viršų (B.I pav.). Išgirdus „spragtelėjimą“, paspirtukas išskleidžiamas. Prieš naudodami paspirtuką nuspauskite sulankstymo sagtį (4)(B pav.).

Priežiūra, valymas ir saugojimas

Produktą reikia valyti tik drėgna šluoste.

Reguliari priežiūra pagerina paspirtuko naudojimo saugumą.

- Jei ratai turi matomų nusidėvėjimo požymių, apsvarstykite juos pakeisti.
- Nedarykite jokių pakeitimų, išskyrus nurodytus gamintojo instrukcijų vadove.
- Norėdami atnaujinti guolius, juos ištraukite, išvalykite ir patepkite tinkamu kiekiu tepalo.
- Jei savaime užsifiksuojantys mechanizmai neveikia tinkamai, apsvarstykite galimybę juos pakeisti arba nustokite naudoti gaminį.

Pateicamies par zīmola "Kinderkraft" produkta iegādi.

Produktu izstrādēs procesā ražotājs vienmēr ņem vērā bērna vajadzības un nepieciešamības, nodrošinot augstu drošības līmeni un kvalitāti, kas garantē, ka, iegādājoties produktus, lietotājs saņem vislabāko iespējamo izstrādājumu un augstāko ērtību pakāpi.

DROŠĪBAS INSTRUKCIJAS UN PIESARDZĪBAS PASĀKUMI

Uzmanību!

- **Atbilstība instrukcijā sniegtajām norādēm nozīmē drošu izstrādājuma lietošanu. Pirms skrejriteņa lietošanas uzmanīgi izlasiet lietotāja rokasgrāmatu un saglabāiet to turpmākai uzziņai. Ieteicams bērniem no 12 mēnešu vecuma - līdzsvara velosipēds, 24 mēneši - skrejritenis.**
- **Izmantojiet individuālos aizsardzības līdzekļus, piemēram, ķiveres, cimds, elkoņu un ceļgalu sargus. Šis produkts ir paredzēts lietošanai ārpus telpām. Nelietot ceļu satiksmē. Produktu nedrīkst lietot mehānisko transportlīdzekļu, ielu, peldbaseinu, kalnu, ceļu, kāpņu vai nelīdzenas zemes tuvumā.**
- **Izmantojiet izstrādājumu uz līdzenām virsmām, bez šķēršļiem. Lietošana ar ierobežotu redzamību ir bīstama, piem. pēc krēslas vai lietus laikā.**
- **Lai izvairītos no smagiem savainojumiem, nepieciešama pastāvīga pieaugušo uzraudzība.**
- **Lai izvairītos no kritieniem un sadursmēm, kas rada traumas lietotājam vai citiem, vecākiem/aizbildņiem ir jāvērs bērnu uzmanība uz veicamajiem drošības pasākumiem. Pirms skrejriteņa lietošanas ir svarīgi izskaidrot bērniem, kā to droši lietot.**
- **Personai, kas lieto izstrādājumu, vienmēr jāvalkā apavi.**
- **Montāža vienmēr ir jāveic pieaugušajam. Pirms katras lietošanas pārbaudiet, vai izstrādājums nav bojāts, un vai visas montāžas un stiprinājuma daļas ir labā stāvoklī. Pārlicinieties, vai skrūves un uzgriežņi saglabā savas automātiskās bloķēšanas īpašības. Pārbaudiet, vai montāža ir pabeigta un labā stāvoklī. Ja pamanāt, ka trūkst kādas daļas vai tās ir bojātas, nelietojiet izstrādājumu, bet sazinieties ar mazumtirgotāju. Mazie priekšmeti jāglabā bērniem nepieejamā vietā.**
- **Braucot ar skrejriteni, jāzina, kā braukt, lai izvairītos no kritieniem vai sadursmēm, kas var radīt traumas lietotājam vai trešajai personai.**
- **Visdrošākās vietas personām, kuras izmanto šo izstrādājumu, ir tās, kurās ir maza transportlīdzekļu satiksme vai tās nav, piemēram, privātās zonas, rotaļu laukumi, skolu pagalmi un skolu rotaļu laukumi.**

- Maksimālais lietotāja svars ir: līdzsvara velosipēds – 20 kg; skrejritenis – 50 kg.
- Saglabājiēt iepakojumu vai atbrīvojiēties no tā saskaņā ar vietējiem noteikumiem.
- Bēru drošības nolūkos neatstājiēt brīvi pieejamas iepakojuma daļas (plastmasas maisiņus, kartona kastes utt.). Nosmakšanas risks!
- Pirms katra brauciena pārlicinieties, vai drošības salokāmā sprādze ir nofiksēta.
- Skrejriteņu lietošana uz koplietošanas ceļiem ir bīstama.
- Uzmanību, lietošanas laikā bremzes uzsilst! Bēra uzmanība jāpievērs tam, ka tiešs kontakts ar ādu var izraisīt apdegumus.
- Izstrādājums ir paredzēts tikai vienam lietotājam vienlaikus.
- Mainot režimus, uzmanieties no pirkstiem — saspiešanas risks.
- Neizmantojiēt izstrādājumu, ja kāda no tā sastāvdaļām ir bojāta, saplēsta vai trūkst – izmantojiēt tikai ražotāja atļautās sastāvdaļas.

Skūtera elementi

1. Bloķēšanas skava
2. Rāmis
3. Sēdeklis
4. Salokāma sprādze
5. Bremze
6. Klāja

Velosipēda montāža

Pirms skrejriteņa atlocīšanas, lūdzu, pārlicinieties, vai salokāmā sprādze (4) ir atbloķēta, kā parādīts attēlā (A att.). Lai atbloķētu skrejriteni, turiet rāmi (2) un atlociet metāla cauruli uz augšu (B.I att.). Kad dzirdat "klikšķi", skrejritenis tiek atlocīts. Pirms lietošanas nospiediet slēdzenes sprādzi (4), lai nostiprinātu skrejriteni (B.II att.).

Apkope un tīrīšana, uzglabāšana

Produkts jātīra tikai ar mitru drānu.

Regulāra apkope palielina skrejriteņa lietošanas drošību.

- Ja uz riteņiem ir skaidras nolietojuma pazīmes, apsveriet iespēju tos nomainīt.
- Neveiciet nekādas izmaiņas, izņemot tās, kas norādītas ražotāja instrukciju rokasgrāmatā.
- Lai atjaunotu gultņus, izvelciet tos, notīriet un uzklājiēt piemērotu daudzumu smērvielas.
- Ja pašbloķējošie mehānismi nedarbojas pareizi, apsveriet iespēju tos nomainīt vai pārtrauciet izstrādājuma lietošanu.

Hea klient!

Aitäh, et valisite Kinderkraft toote!

Meie jalgratas on disainitud spetsiaalselt sinu lapsele – me hoolime kvaliteedist ja turvalisusest, mis garanteerib selle, et meie toodet ostes olete teinud parima võimaliku valiku.

OHUTUSJUHISED JA ETTEVAATUSABINÕUD

Tähelepanu!

- Kasutusjuhendi järgimine tagab tõukeratta ohutu kasutamise. Enne toote kasutamist lugege kasutusjuhend hoolikalt läbi ja hoidke see edaspidiseks kasutamiseks alles. Soovitatakse lastele alates 12 kuu vanusest - peal istumiseks, 24 kuud - tõukerattaga sõitmiseks.
- Kasutage isikukaitsevahendeid nagu kiiver, kindad, küünarnuki- ja põlvekaitsemed. See toode on mõeldud kasutamiseks välitingimustes. Ärge kasutage toodet liikluses. Toodet ei tohiks kasutada mootorsõidukite lähedal, tänavatel, ujumisbasseinide ääres, nõlvadel, treppide läheduses ega ebatasasel pinnal.
- Kasutage tõukeratast tasasel, takistusteta pinnal. Kasutamine piiratud nähtavusega on ohtlik, näiteks hämaral ajal või viimasajus.
- Tõsiste vigastuste vältimiseks on vajalik täiskasvanu pidev järelevalve.
- Vigastuste ja kokkupõrgete vältimiseks, mis võivad põhjustada kasutajale või teistele vigastusi, peaksid vanemad/hooldajad juhtima laste tähelepanu ettevaatusabinõudele. Enne toote kasutamist on oluline lastele selgitada, kuidas seda ohutult kasutada.
- Toote kasutaja peab alati kandma jalanõusid.
- Toode tuleb kokku panna täiskasvanu poolt. Enne iga kasutuskorda kontrollige, et toode ei oleks saanud kahjustada või ei oleks kulunud, samuti kontrollida, et kõik toote osad oleksid korrektselt kinnitatud ja heas töökorras. Tehke kindlaks, et kõik poldid ja mutrid on säilitanud oma automaatselt lukustavad omadused. Kontrollige, et toode on korrektne ja heas seisukorras. Kui märkate, et mõned osad on puudu või kahjustada saanud, ärge kasutage toodet ning võtke ühendust edasimüüjaga. Väikesed esemed tuleb hoida lastele kättesaamatus kohas.
- Olge rattaga sõites ettevaatlik, peaksite olema teadlik, kuidas sõita nii, et vältida õnnetusi ja kokkupõrkeid, mis võivad põhjustada kasutajale või kõrvalisele isikule vigastusi.
- Kõige turvalisemad kohad ratta kasutajale on vähese - või puuduliku sõidukiilusega alad, näiteks privaatsed alad, mänguväljakud, koolihoovid ja koolide mänguväljakud.
- Maksimaalne kasutaja kaal on: peal istumiseks – 20 kg; tõukeratas – 50 kg.
- Säilitage või hävitage pakend vastavalt kohalikele eeskirjadele.
- Laste turvalisuse huvides ärge jätke pakendi osi kättesaadavale kohale (kilekotid, pappkastid, jms). Lämpumisoht!
- Enne iga sõitu veenduge, et turvakinnitus on lukustatud.

- Tõukeratta kasutamine avalikel teedel on ohtlik.
- Ettevaatust, pidur kuumeneb kasutamise ajal! Lapse tähelepanu tuleks juhtida asjaolule, et otsene kokkupuude nahaga võib põhjustada põletusi.
- Toode on mõeldud ainult ühele kasutajale korraga.
- Olge režiimide vahetamisel sõrmede suhtes ettevaatlikud, et vältida nende kokkusurumist.
- Ärge kasutage toodet, kui mõni selle komponent on kahjustatud, katki või puudub – kasutage ainult tootja poolt lubatud komponente.

I Tõukeratta elemendid

1. Lukustusklamber
2. Raam
3. Sadul
4. Kokkuklapitav lukk
5. Pidur
6. Alusplaat

Tasakaaluratta kokkupanek

ETTEVAATUST! Sõrmede kinnijäämise oht! Olge kokkupanemisel väga ettevaatlik.

Enne tõukeratta kokkuklapitamist lukustage kokkuklapitav pandlalukk (4) (Joonis G.I). Tõukeratta kokkuklapitamiseks hoidke raamist (1) kinni ja tõstke seda ülespoole nagu Joonisel G.II näidatud ning langetage juhtraud alusplaadi (6) suunas (Joonis G.III). Pärast käe vabastamist läheb tõukeratta juhtraud automaatselt alla. "Klõpsatus" näitab, et juhtraud on kinni ja toode on kokkuklapitud. Vajutage kokkuklapitavat pandlalukku alla, et tõukeratas kokkuklapitud asendisse lukustada.

Hooldus, puhastamine ja hoiustamine

Toodet tohib puhastada ainult niiske lapiga.

Regulaarne hooldus suurendab tõukeratta kasutamise ohutust.

- Kui ratastel on märgatavaid kulumisjälgi, kaaluge nende väljavahetamist.
- Ärge tehke muid muudatusi, kui tootja kasutusjuhendis kirjeldatud.
- Laagrite hooldamiseks tõmmake need välja, puhastage ja kandke sobiv kogus määret.
- Kui isesulgumismehhanismid ei tööta korralikult, kaaluge nende väljavahetamist või toote kasutamise lõpetamist.